

MÖBEL AUFZÜGE



TOP-LIFT



Technische Daten

Modell	Top-Lift MV
Nutzlast [kg]	230
Fördergeschwindigkeit [m/min]	20/40
Förderhöhe max. [m]	20,30
Seillänge [m]	44
Seildurchmesser [mm]	6
Motorspannung [V / Hz]	230/50
Steuerspannung [V]	24
Gewicht der Antriebseinheit [kg]	54



Technisches Datenblatt



JUNIOR 18



Technische Daten

Nutzlast max. [kg]	250
Anhängelast [kg]	750
Zul. Gesamtgewicht [kg]	825
Zulässige Stützlast [kg]	75
Ausfahrbar bis [m]	18,2
Paketlänge [mm]	4.085
Transportlänge [mm]	4.950
Transportbreite [mm]	1.500
Spurbreite Lastaufnahmemittel [mm]	540
Fahrerlaubnisklasse	B/B96/BE
Antrieb	230 V E-Motor / Benzin

Technisches Datenblatt

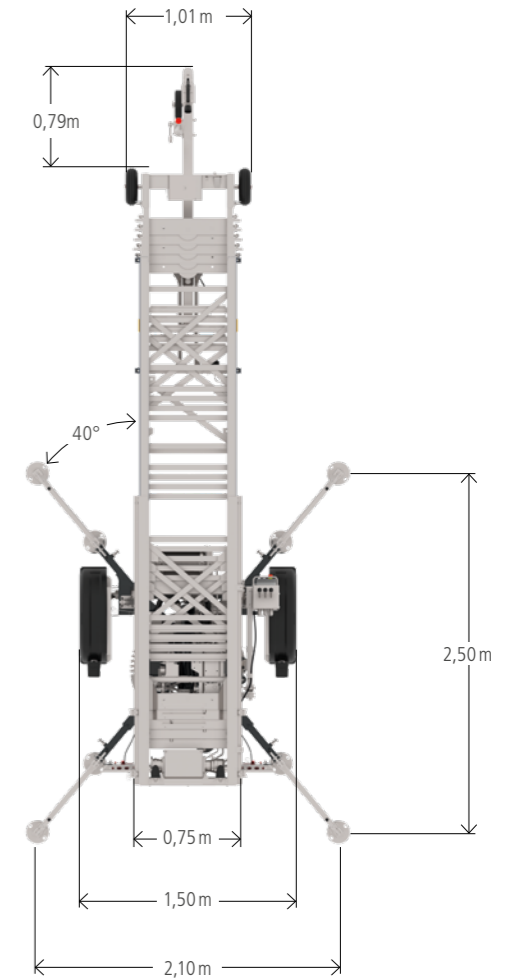

JUNIOR 21

Technisches Datenblatt



Technische Daten

Nutzlast max. [kg]	250
Anhängelast [kg]	1.000
Zulässiges Gesamtgewicht [kg]	1.100
Zulässige Stützlast [kg]	100
Ausfahrbar bis [m]	20,9
Paketlänge [mm]	4.240
Schlittengeschwindigkeit max. [m/min]	24 / 48
Transportlänge [mm]	5020
Transportbreite [mm]	1.299
Spurbreite Lastaufnahmemittel [mm]	540
Fahrerlaubnisklasse	B / B96 / BE
Antrieb	E-Motor / Benzin

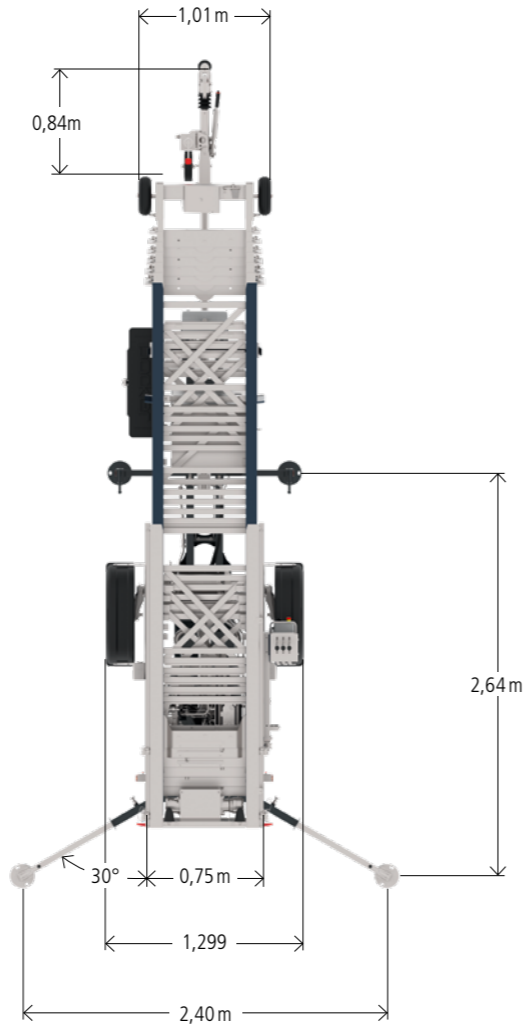

JUNIOR 24

Technisches Datenblatt



Technische Daten

Nutzlast max. [kg]	250
Anhängelast [kg]	1.300
Zul. Gesamtgewicht [kg]	1.400
Zulässige Stützlast [kg]	100
Ausfahrbar bis [m]	4,1 - 23,7
Paketlänge [mm]	4.000
Schlittengeschwindigkeit max. [m/min]	48
Transportlänge [mm]	5.120
Transportbreite [mm]	1.299
Spurbreite Lastaufnahmemittel [mm]	540
Fahrerlaubnisklasse	B / B96 / BE
Antrieb	Benzinmotor / E-Motor / Kombiantrieb (Benzin + E- Motor umschaltbar) / Akku

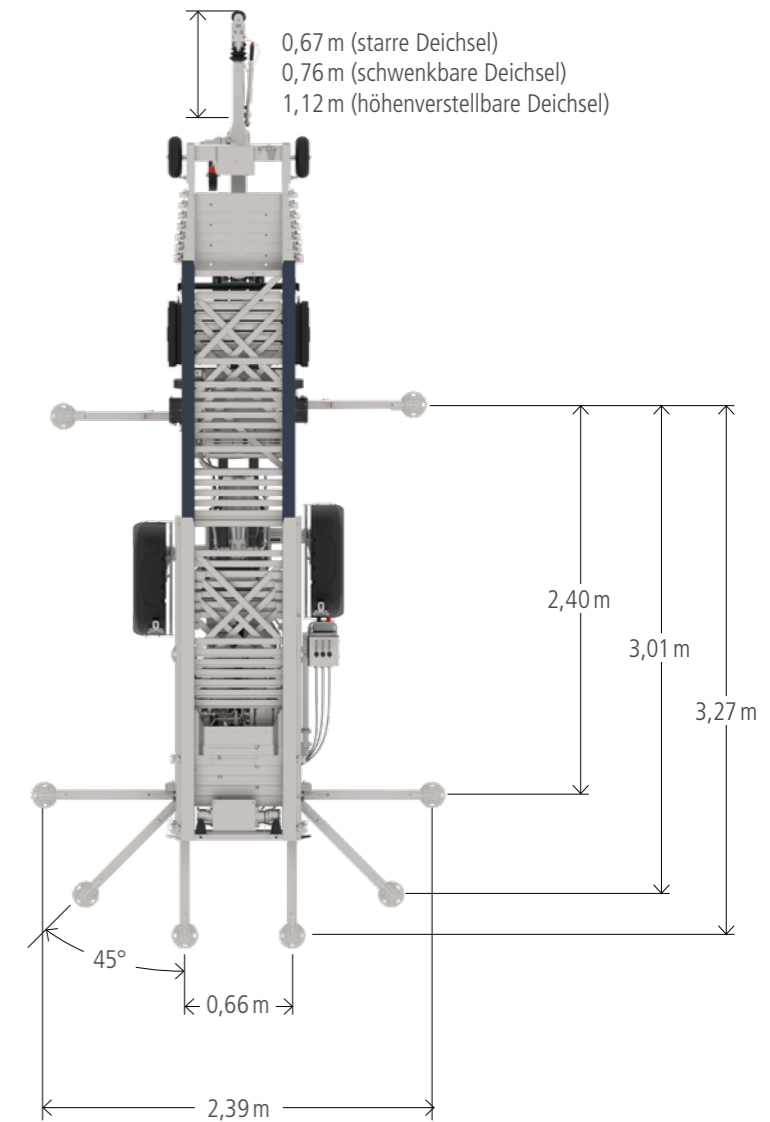

Fassadenschutzplanke



AVARIO



Technisches Datenblatt



Technische Daten

Anhängelast [kg]	1.800
Zul. Gesamtgewicht [kg]	1.900
Zulässige Stützlast [kg]	100
Fahrerlaubnisklasse	B96 / BE
Mittlere Schlittengeschwindigkeit [m/min]	50
Transportlänge [mm]	5.800
Transportbreite [mm]	1.599
Paketlänge [mm]	4.850
Spurbreite [mm]	540
Ausfahrbar bis [m]	25,6
Antrieb	Benzinmotor / zusätzlicher E-Motor optional

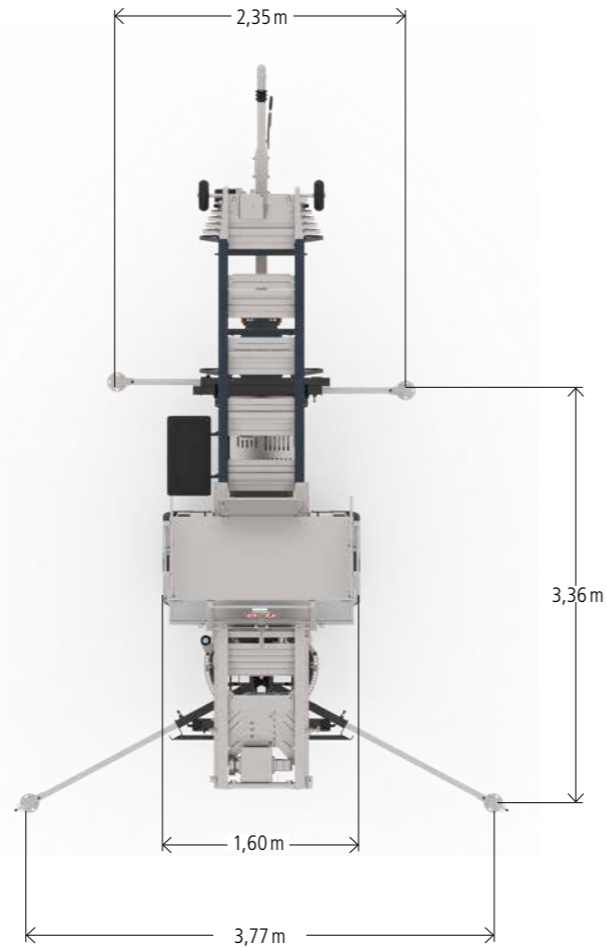

ARRIVA



Technisches Datenblatt



Technische Daten

Modell	Arriva 26	Arriva 30	Arriva 34	Arriva 37
Nutzlast Standard/Maxi [kg]	400	400	400	400
Zulässiges Gesamtgewicht [kg]	1.800 ¹⁾	1.800 ¹⁾	2.240 ¹⁾	2.300
Zulässige Anhängelast [kg]	1.700 ¹⁾	1.700 ¹⁾	2.140 ¹⁾	2.200
Fahrerlaubnisklasse	B96 / BE	B96 / BE	B96 / BE	B96 / BE
Mittlere Schlittengeschwindigkeit [m/min]	45	45	45	45
Transportlänge [mm]	7.150	7.200	7.250	8.550
Transportbreite [mm]	1.650	1.650	1.760	1.760 ¹⁾
Paketlänge [mm]	5.360	5.415	5.470	6.810
Spurbreite [mm]	540	540	540	540
Ausfahrbar bis [m]	25,76	29,77	33,10	36,48
Antrieb	Benzinmotor / Diesel zusätzlicher Elektromotor	Benzinmotor / Diesel zusätzlicher Elektromotor	Benzinmotor / Diesel zusätzlicher Elektromotor	Benzinmotor / Diesel zusätzlicher Elektromotor

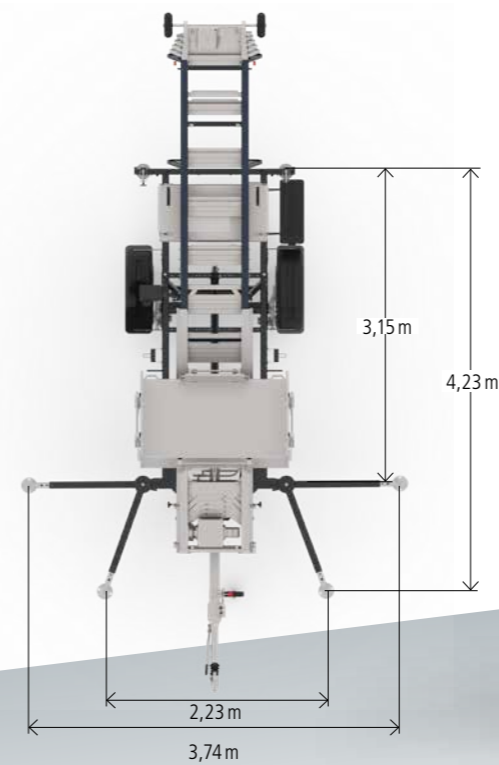

Technische Änderungen vorbehalten. Angegebene Werte sind Maximalwerte.
* Ausstattungs- und länderabhängig, ¹⁾ 2.300 kg mit Rangierantrieb

Akkutechnik E-Motor Hybridmotor Stop-and-Go-Automatik

AGILO COMPACT

Technisches Datenblatt



Technische Daten

Ausfahrlänge [m]	25,8
Nutzlast [kg]	400
Paketlänge [m]	4,9
Zulässiges Gesamtgewicht [t]	2,8
Fahrerlaubnisklasse	B
Transportlänge [m]	5,30
Transportbreite [m]	1,78
Durchfahrthöhe [m] (ohne Pritsche)	2,70
Durchfahrthöhe [m] (mit Pritsche)	3,20
Schlittengeschwindigkeit [m/min]	42
Zul. Aufrichtewinkel [Grad]	20° - 88°

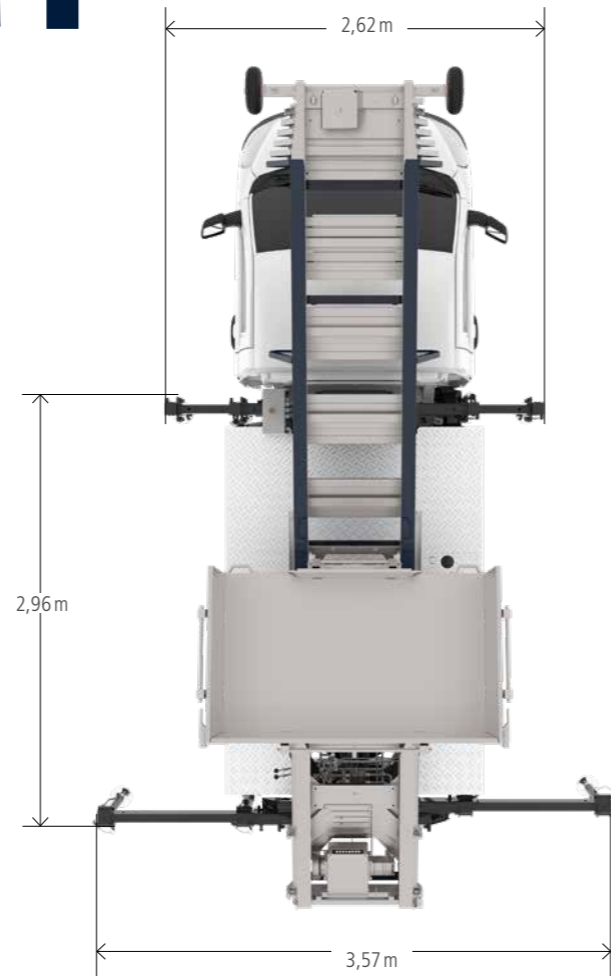

AGILO

Technisches Datenblatt



Technische Daten

Modell auf Iveco	Agilo 27/27e	Agilo 30/30e	Agilo 34
Ausfahrlänge bis [m]x	26,6	30,2	33,6
Nutzlast [kg]	400	400	400
Paketlänge [m]	5.360	5.415	5.570
Zulässiges Gesamtgewicht [t]	3,5	3,5	> 3,5
Fahrerlaubnisklasse	B	B	B
Transportlänge [m]	ca. 6,2	ca. 6,2	ca. 6,2
Transportbreite [m]	ca. 2,0	ca. 2,0	ca. 2,0
Durchfahrthöhe [m] (mit Pritsche) ¹	ca. 3,04	ca. 3,07	ca. 3,1
Schlittengeschwindigkeit [m/min]	42	42	42
Zul. Aufrichtewinkel [Grad]	ca. 87°	ca. 87°	ca. 87°

¹ Höhe mit Pritsche liegt unter der Höhe des Kopfstücks beim Iveco



Zubehör



Möbel-Pritsche, **Basic**
(mehrere Optionen möglich)



Möbel-Pritsche, **Premium**
(mehrere Optionen möglich)



Möbel-Pritsche, **Maxi**
(mehrere Optionen möglich)

Möbel-Pritsche, **Premium**
(mehrere Optionen möglich)

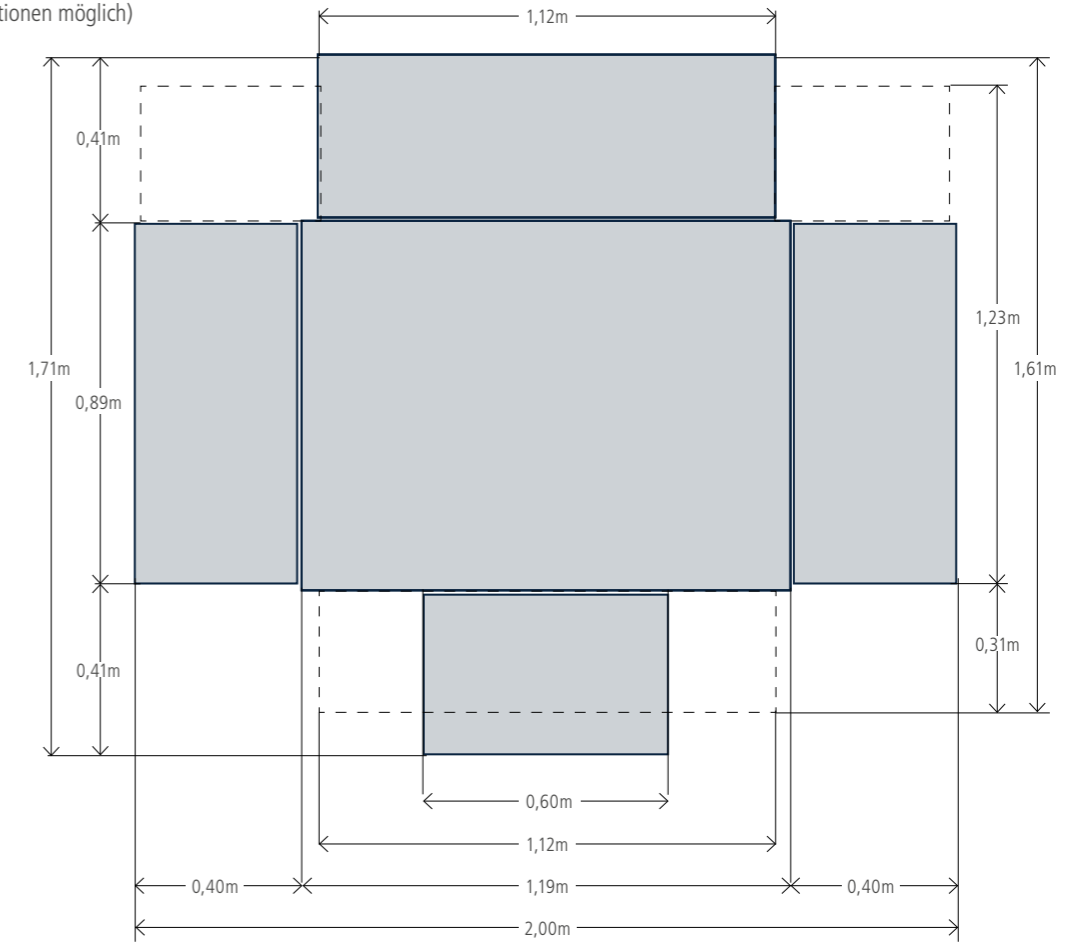

Möbel-Pritsche, **Basic**
(mehrere Optionen möglich)

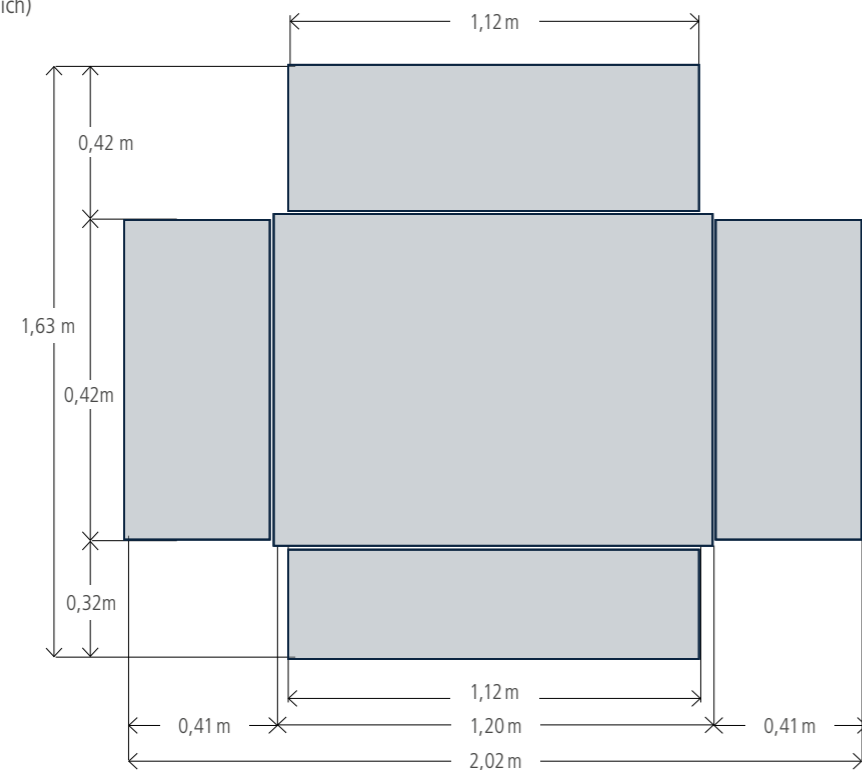

Möbel-Pritsche, **Maxi**
(mehrere Optionen möglich)

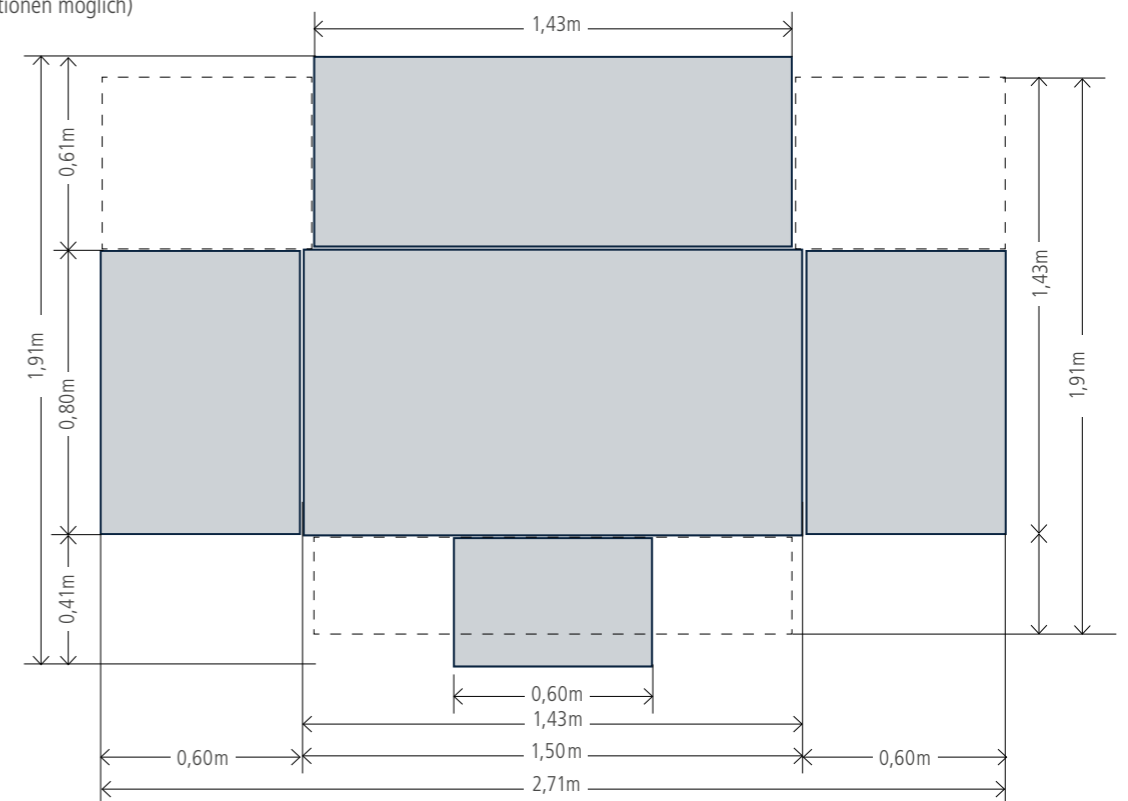

--- geschlossene Ladefläche